

DESCRIPCIÓN TÉCNICA ROCKWHEEL G5 Twin

La fresadora hidráulica Rockwheel G5 Twin puede ser entregada con ya sea tambores de excavación o tambores de demolición.

Potencia Máxima	44 kW
Caudal Máximo	100,0 l/min
Caudal Recomendado	80,0 l/min
Presión Máxima	400 bar
Par de Salida en el Eje	4.699 Nm @ 350 bar
Fuerza en Picas	28 kN @ 350 bar
Velocidad de Salida en el Eje	94,8 rpm @ 80 l/min
Velocidad de Picas	1,7 m/s @ 80 l/min
Peso	200 kg
Rango de Excavadoras	5 - 10 t
Nº de Picas (Tambor de Roca)	32 (19,4 mm Caña)

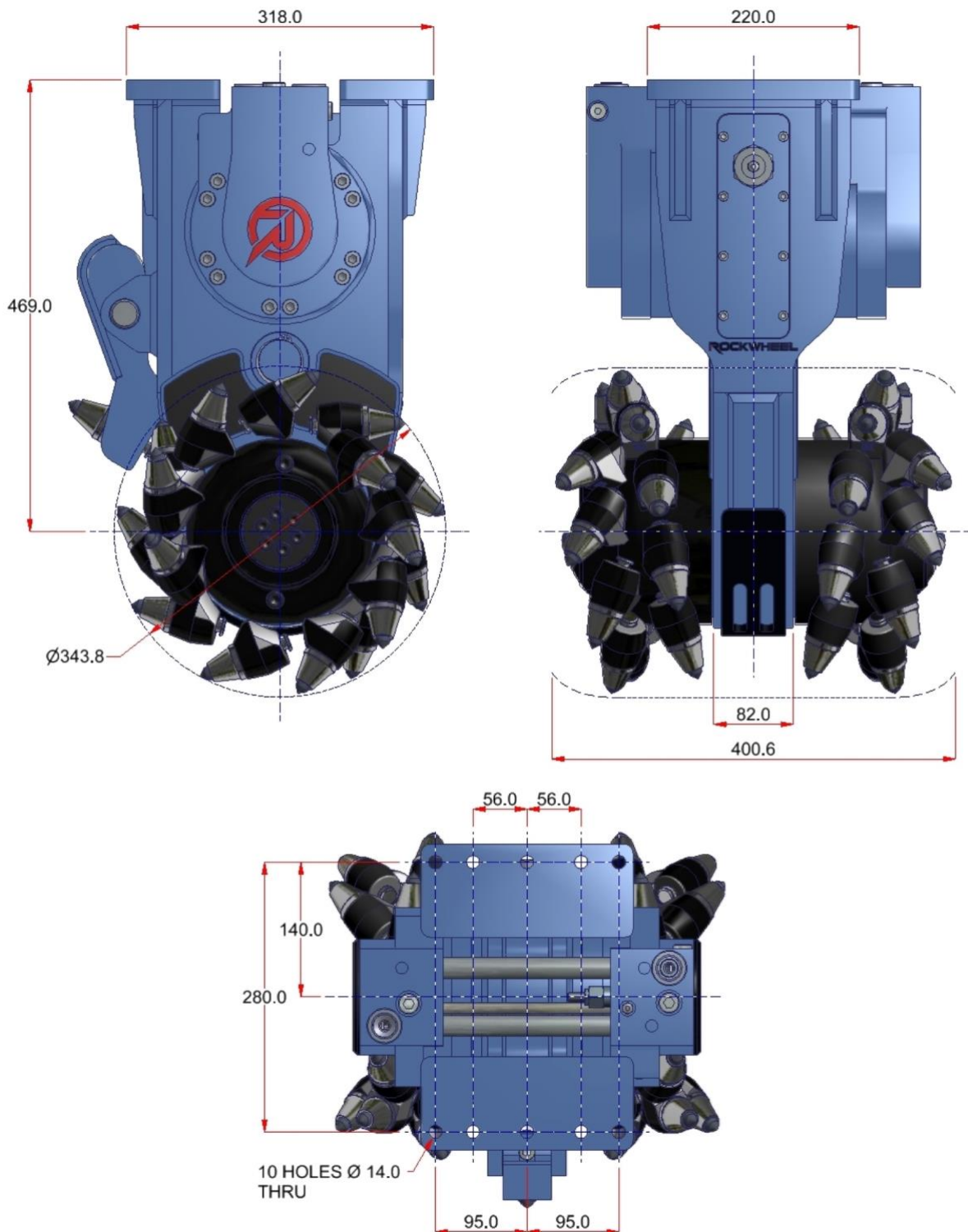



Las fresadoras Rockwheel han sido diseñadas y patentadas por Webster Technologies Ltd., UK.